

Cerraduras

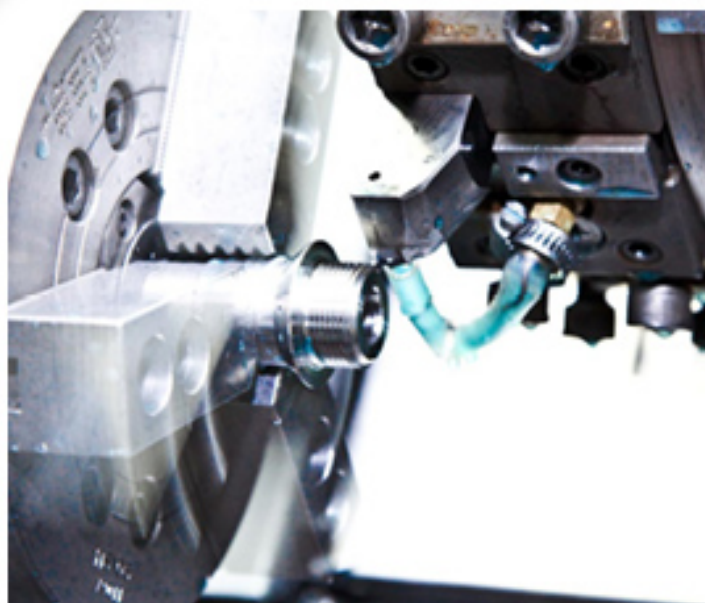

Optimice su producto con nuestras soluciones de cierre, restrinja el acceso de forma simple y de montaje rápido. Nuestras cerraduras están hechas para dar presentación y aislamiento a su producto.

En esta línea presentamos un portafolio de gran diversidad de cerraduras diseñadas para el consumo industrial especialmente, dado su fácil ensamble manipulación y ajuste de acuerdo a las necesidades de seguridad requeridas por el cliente. Las cerraduras Menbel son fabricadas en diversos materiales, Zamak, Acero al carbono, Acero inoxidable y Plástico, con aplicaciones en todo tipo de puertas de gabinetes, tableros eléctricos y puertas pequeñas.

Permitiendo así la entrega de productos con diseños y terminados propios que satisfacen sus requerimientos.



Bombin Doble Ranura MB

11AC 001

C Cerradura

C Polímero

Peso: 95g
Material: ABS

Tipos de Accionamiento:



Perforaciones de Montaje

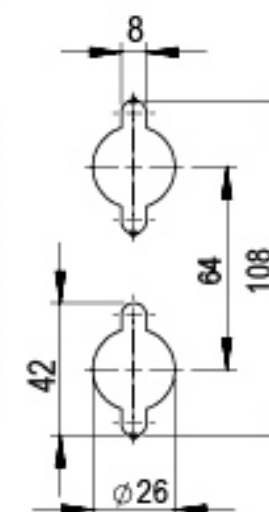

Guantera de seguridad 90°

31AF 002

F Cromado

F Cromado



Seguridad

Dimensiones

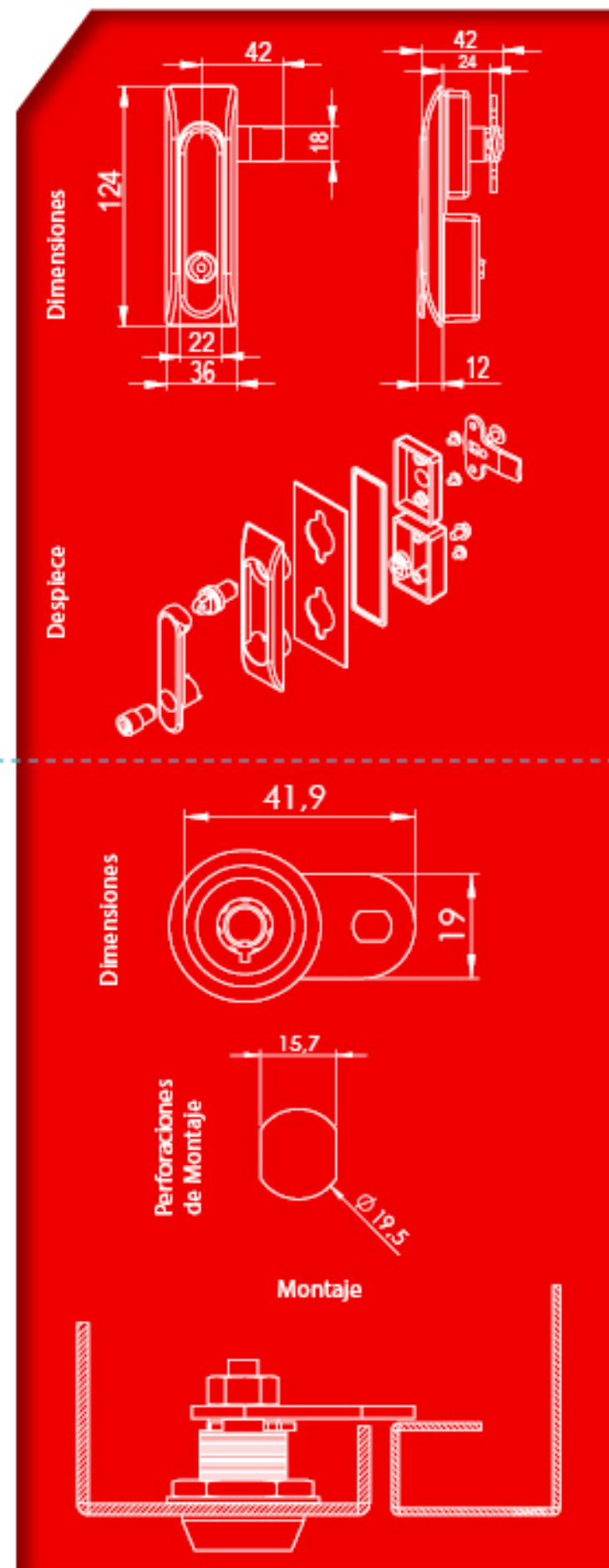
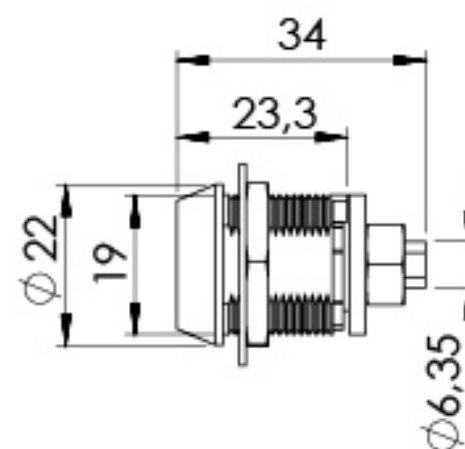

90°

Pivote Negro

31BC 002

Cerradura

F Cromado Zamak
C Negro Polímero

Exterior

Peso: 65g

Dimensiones

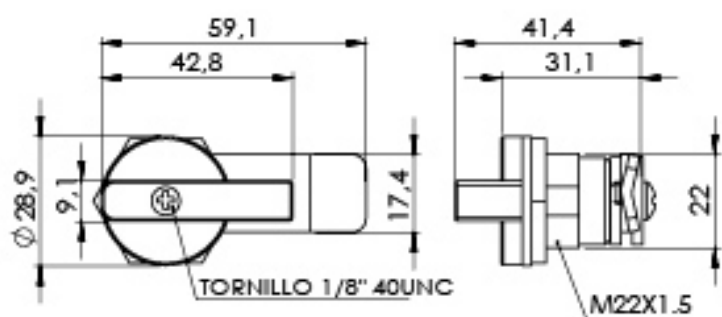

180°

Mariposa con Llave

31AC 002

Cerradura

C Polímero

Exterior

Peso: 100g
Material: Zamak 310

Dimensiones

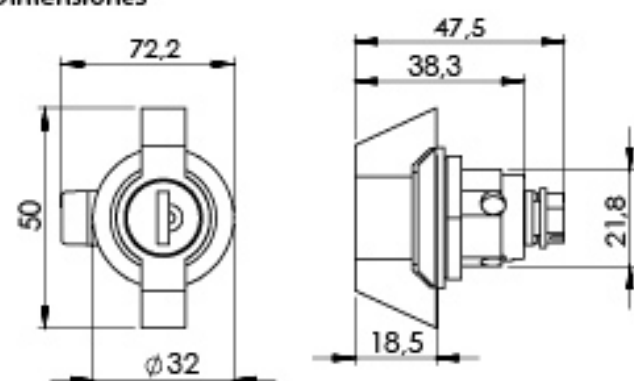

90°

Cerradura de Palanca

31BF 003

Cerradura

F Cromada # 003
G Negra 002

IP-33

Peso: 175g

Dimensiones

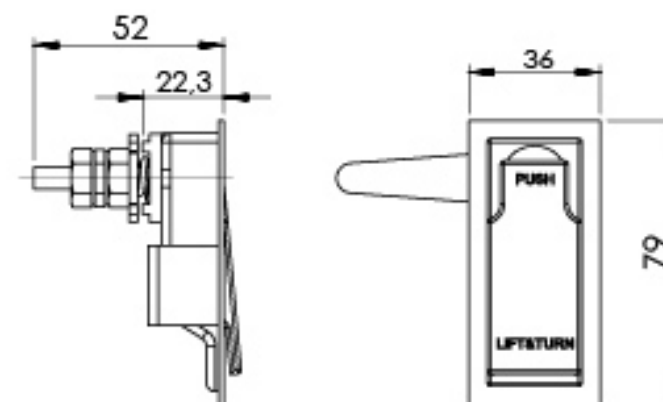

Trampa Plástica (Inserto)

16CZ 020 Inserto
014 Base

Cerradura

Z Negro

Oculto

Peso: 41g
Material: ABS

Aplicaciones:
Cerradura oculta con aplicación para todo tipo de tablero, cofre o puerta que requiera en el diseño un cierre y apertura rápida.

Dimensiones

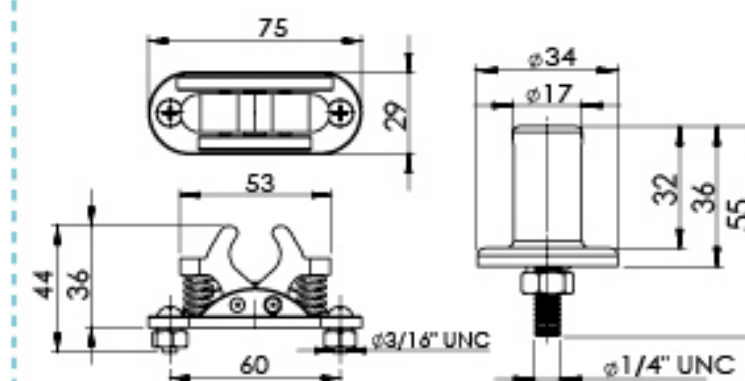

Perforaciones de Montaje

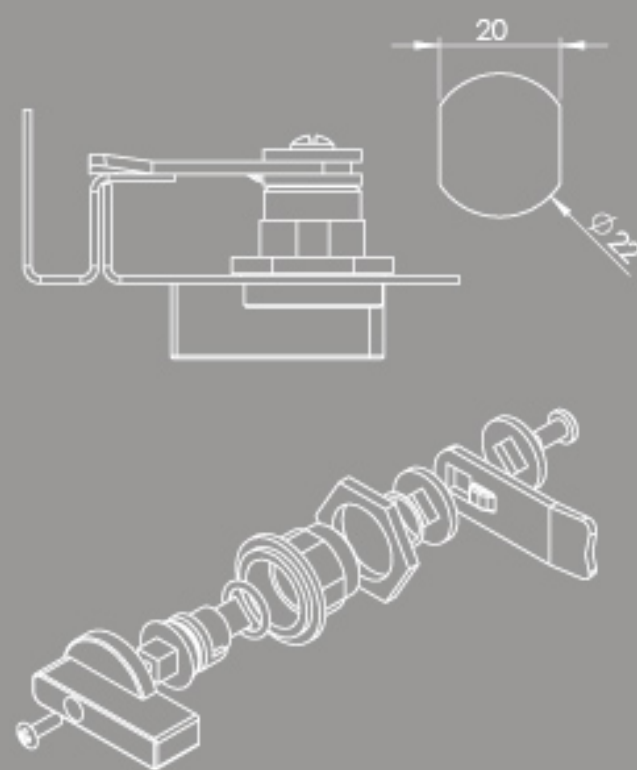

Perforaciones de Montaje

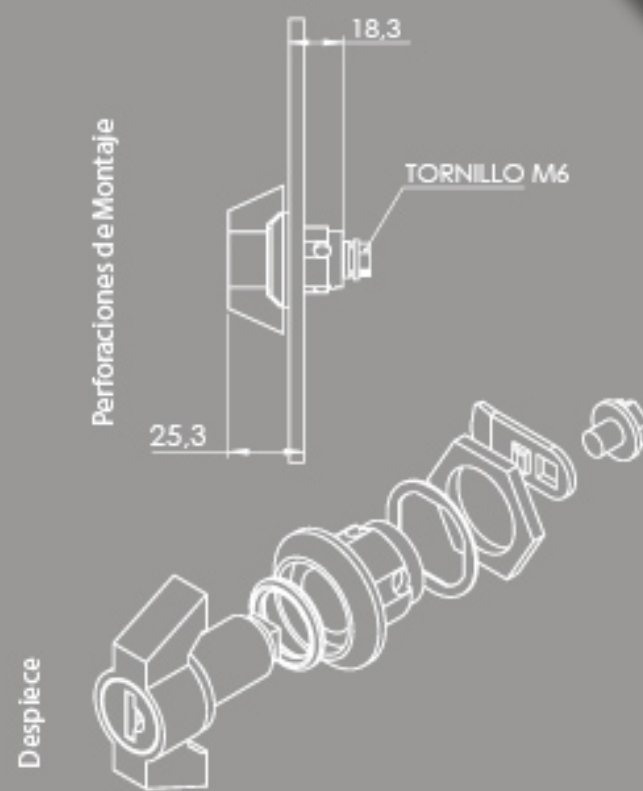

Despiece

Perforaciones de Montaje

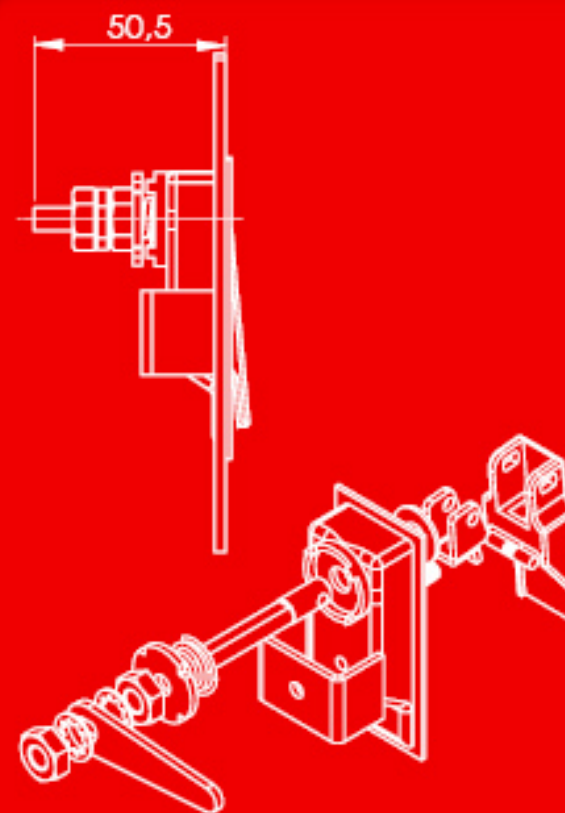

Despiece

Indicaciones de Montaje

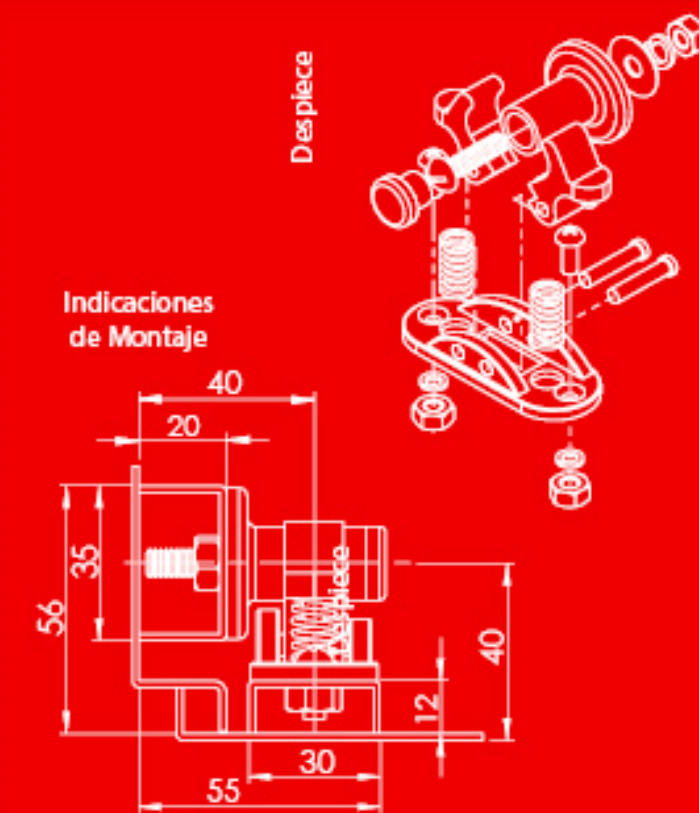

Despiece



ABS con Resorte Gris

11BC 001

C Cerradura

C Polímero
Gris # 001
Negro # 002

Acción Lineal IP-40

Peso: 65g
Material: ABS

Dimensiones

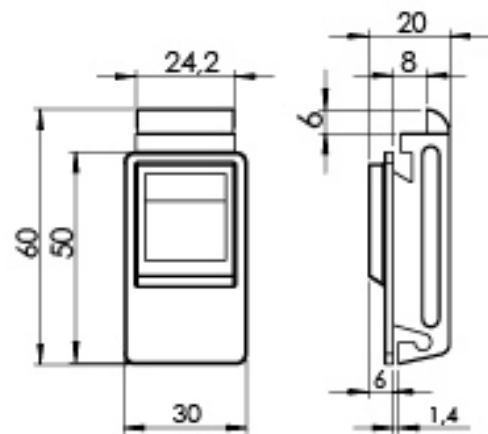

Perforaciones de Montaje

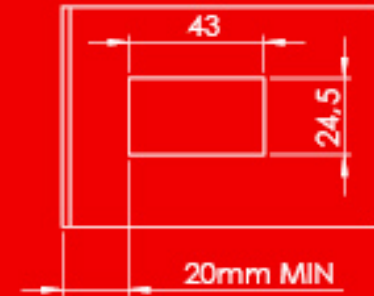

Despiece

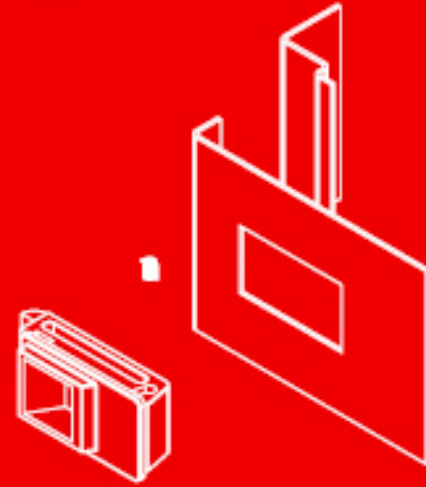

Gabinete Telefónico

90°



INOX

Exterior

Peso: 309g
Material: Zamak 310

11AA 002

A Cerradura

A Inoxidable SAE 304

F Cromado

Dimensiones

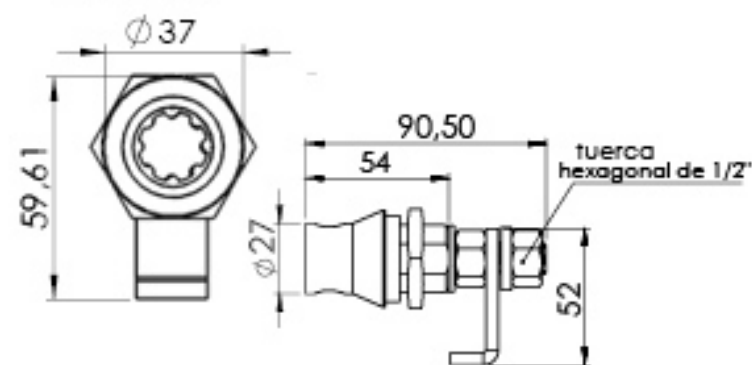

Perforaciones de Montaje

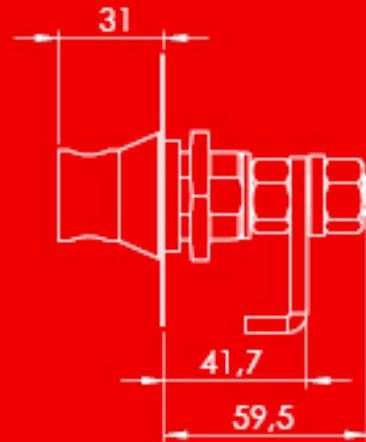

Despiece

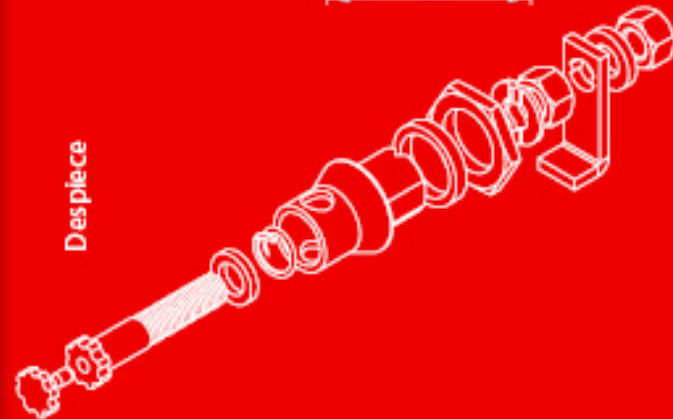

90°



Moneda Clip MB con tuerca

11AC 003 Tuerca
002 Clip MB

C Cerradura

C Polímero

Exterior

Peso: 10g
Material: ABS

Dimensiones

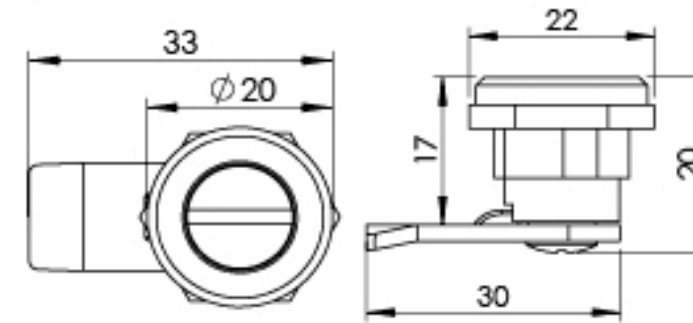

Perforaciones de Montaje

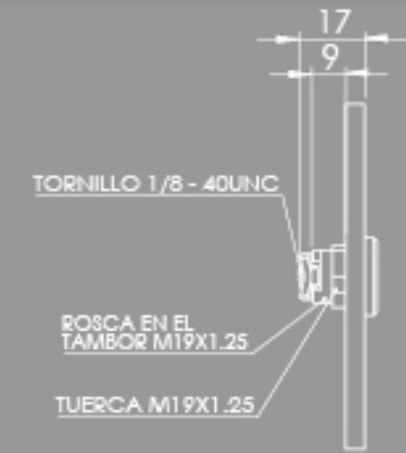

Despiece

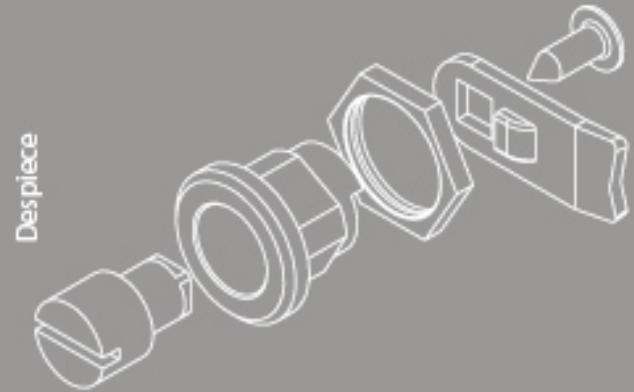

Buje Trifásico

90°



11AF 001

F Cerradura

F Cromado

D Zincado

Buje Seguridad

Peso: 57g

Dimensiones

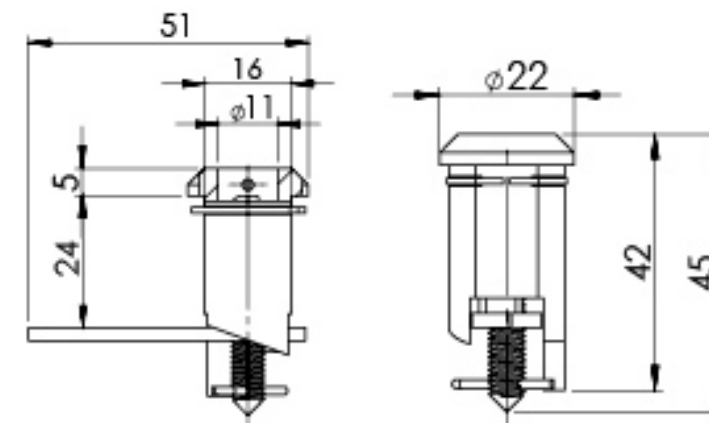

Perforaciones de Montaje

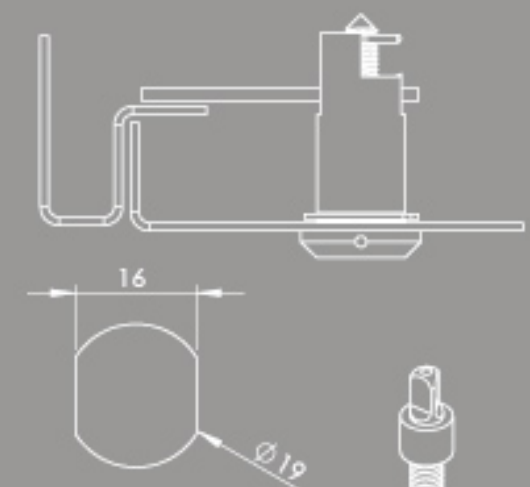

Despiece

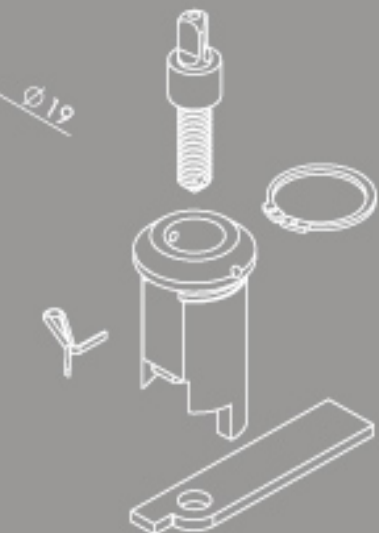



T.N Mariposa MB de 19mm

11B C 003

Cerradura

Acabado:

- D** Zincado
- F** Cromado
- G** Negra

Material:

- A** Inoxidable
- C** ABS

IP-65

Peso: 91g

#	
19mm	003
22mm	004
22INOX	008

Descripción:

Cerradura de fácil ensamble con aplicación en todo tipo de puertas de gabinetes, tableros eléctricos, arcas, cofre, puertas pequeñas, entre otros.

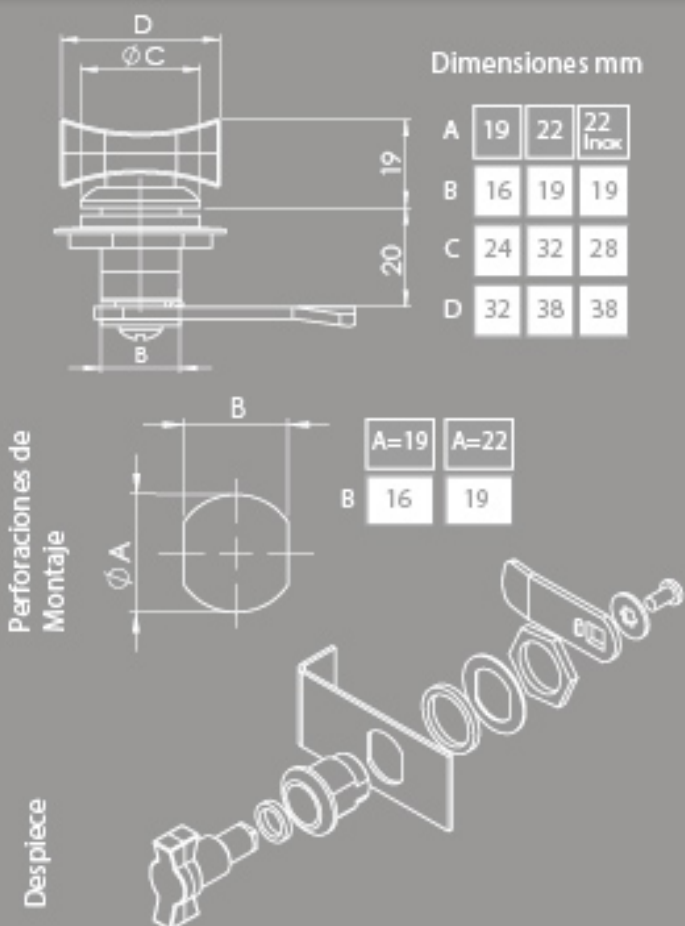

Falleba Sobre Puesta Inox

11B A 004

Cerradura

A Inoxidable AISI 304

Acción Lineal

Peso: 70g

Aplicaciones:
Montaje interior o exterior con aplicación en puertas de apertura radial, utilizada en la industria de alimentos y aplicaciones sanitarias como puertas para baño.

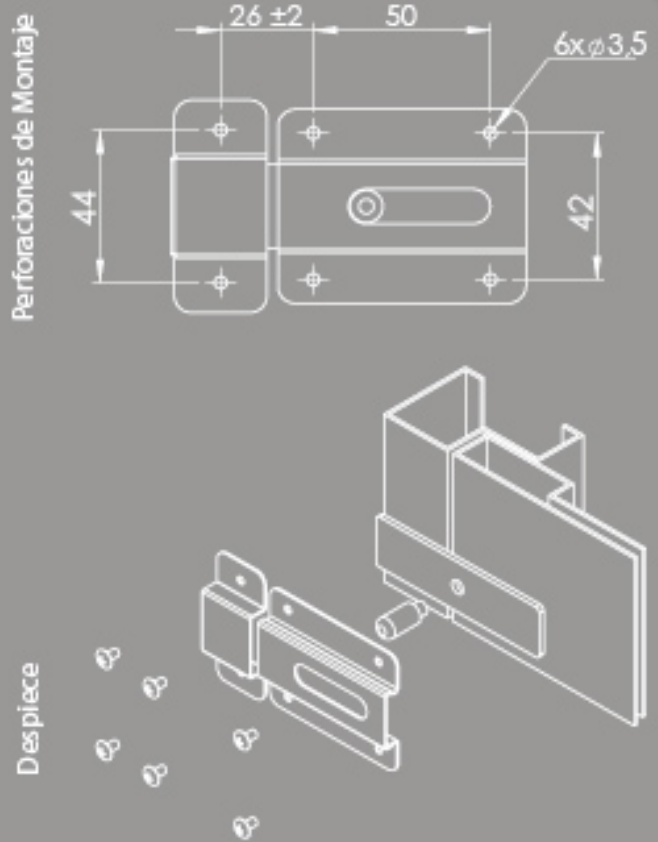
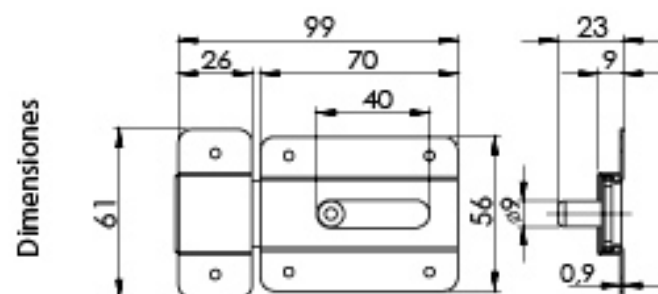

Bombin de 100

31A J 001

Cerradura

J Satinada

G Negra

Exterior

Peso: 175g
Material: Zamak 310

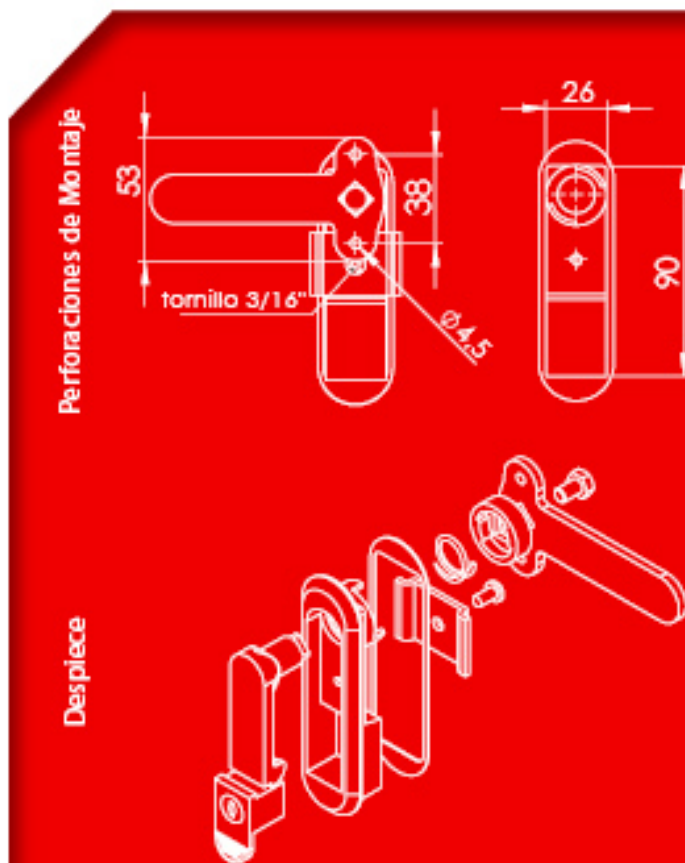
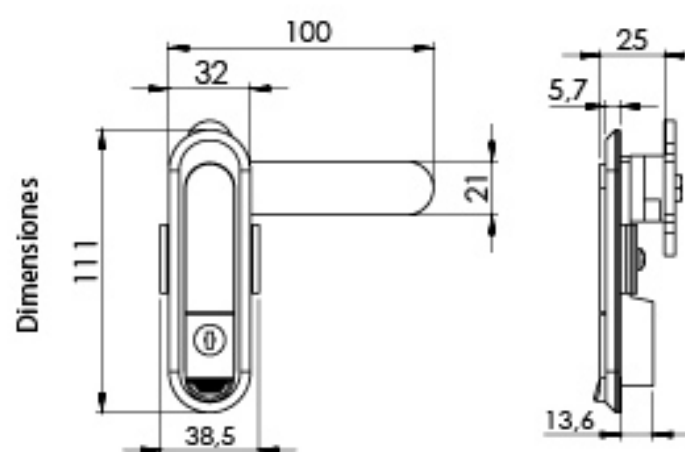

Doble Ranura Plastica 19x35

11A C 013

Cerradura

C Polímero

IP-65

Peso: 45g
Material: ABS

Triangular	Cuadrada	Doble Ranura	Hexagonal
#	#	#	#
19x35 005	009	013	017
22x35 006	010	014	018
19x20 007	011	015	019
22x20 008	012	016	020

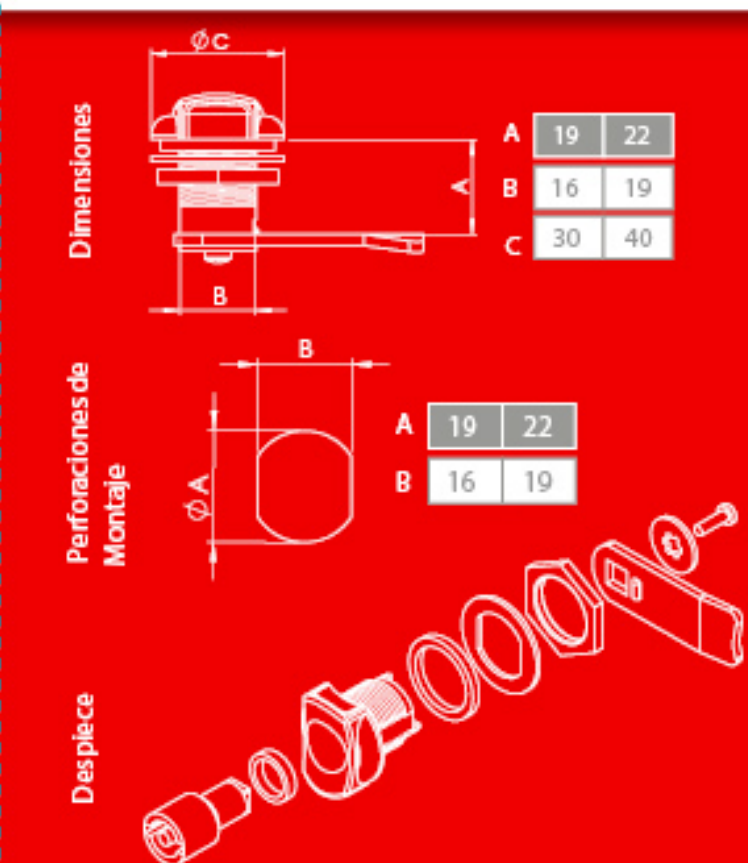

Cerraduras T.N

90°

T.N Hexagonal de 19mm

11AF003

 Cerradura

Exterior

Peso: 9 kg

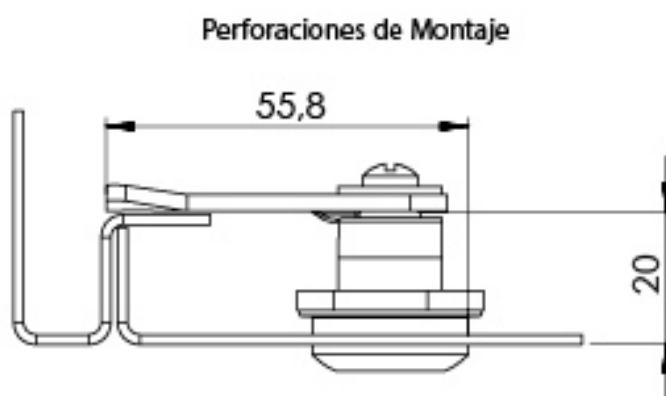

90°

T.N Hexagonal de 22mm

11AF004

 Cerradura

IP-55

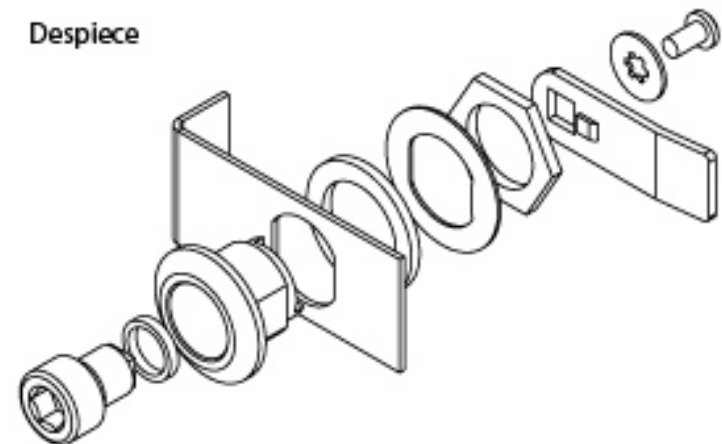

90°

Cerradura Doble Ranura Inox

11AA001

 Cerradura

 Inoxidable SAE 304



IP-55

Peso: 90g

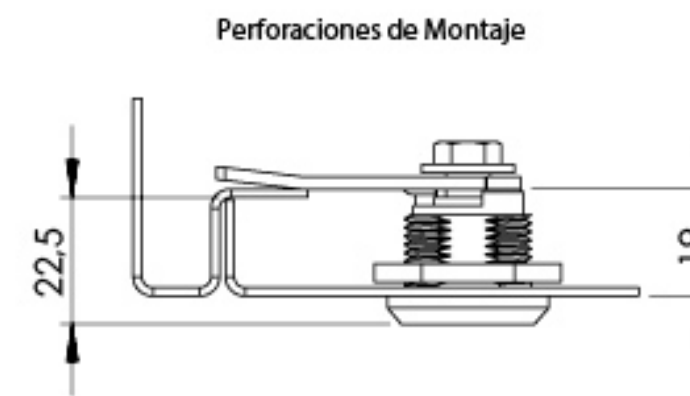

90°

Cerradura Hexagonal de 22mm x 50mm Inox

11AA003

 Cerradura

 Inoxidable SAE 304



Peso: 90g

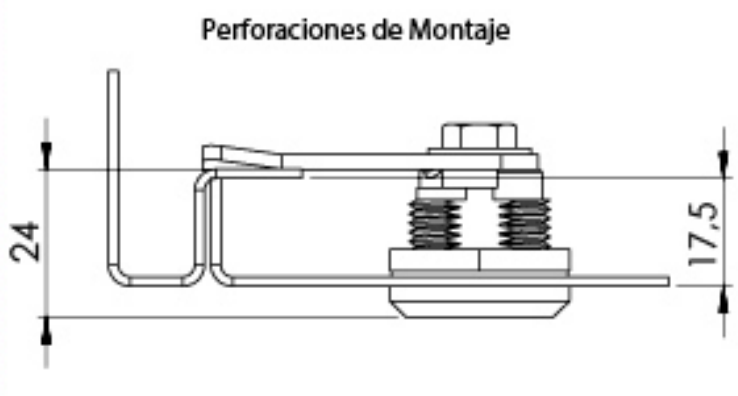

Dimensiones

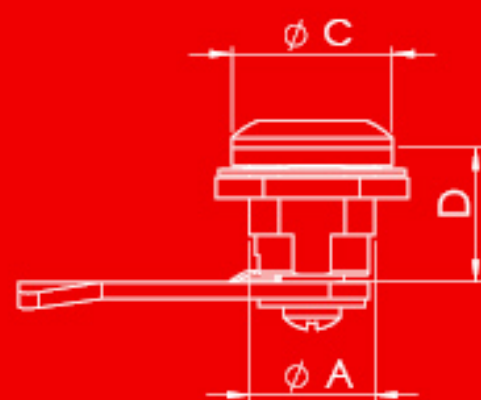

Perforacion de Montaje



	19mm	22mm	22mm Inox
A	19	22	22
B	16	19	19
C	24	32	28
D	20	20	20

Tipos de Accionamiento



Tabla de Referencias

Zamak  Zincado		Zamak  Cromado		Zamak  Pintura	Zamak  Inoxidable
19mm	22mm	19mm	22mm	22mm	22mm
 11AD002	 11AD003	 11AF003	 11AF004	 11AG001	 11AA003
 11AD004	 11AD005	 11AF007	 11AF008		
 11AD006	 11AD007	 11AF009	 11AF010		
 11AD008	 11AD009	 11AF011	 11AF012	 11AG002	 11AA001

Manija TP Cromada

11BA002

 Cerradura

A Inoxidable AISI 304 # 002
D Zincado 001
F Cromado 001
G Negra 001

IP-65

Peso: **404g**

Dimensiones

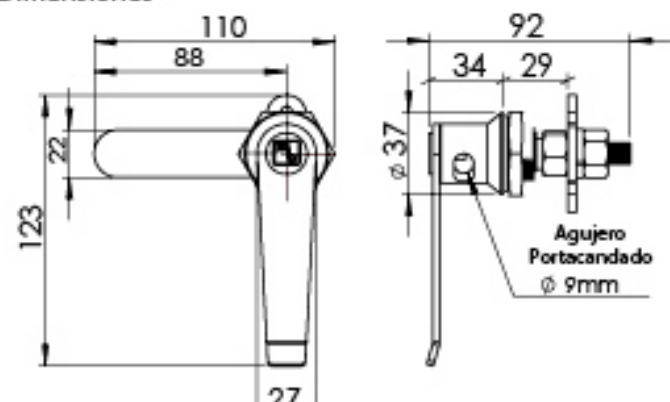

Manija Trabajo Pesado 1/4 de vuelta

11BA007

 Cerradura

A Inoxidable AISI 304

IP-65

Peso: **280g**

Dimensiones

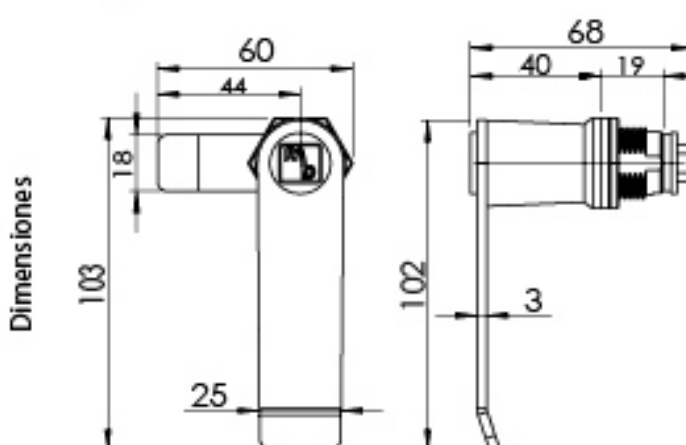

Manija TP con Recibidor y Acoples Inox

11BA003

 Cerradura

A Inoxidable SAE 304

Peso: **492g**

Dimensiones



Manija Trabajo Pesado Graduable

11BA006

 Cerradura

A Inoxidable SAE 304

IP-65

Peso: **280g**

Dimensiones

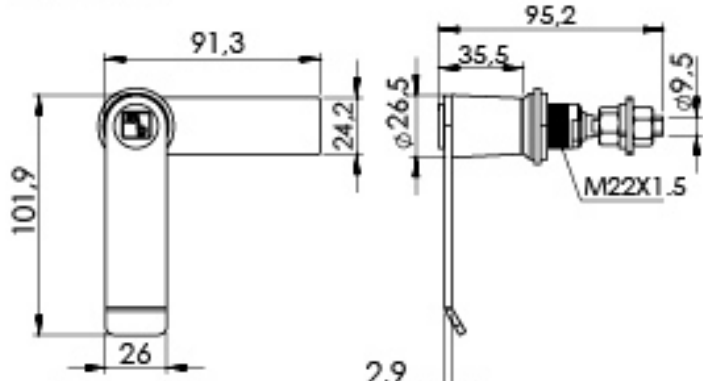
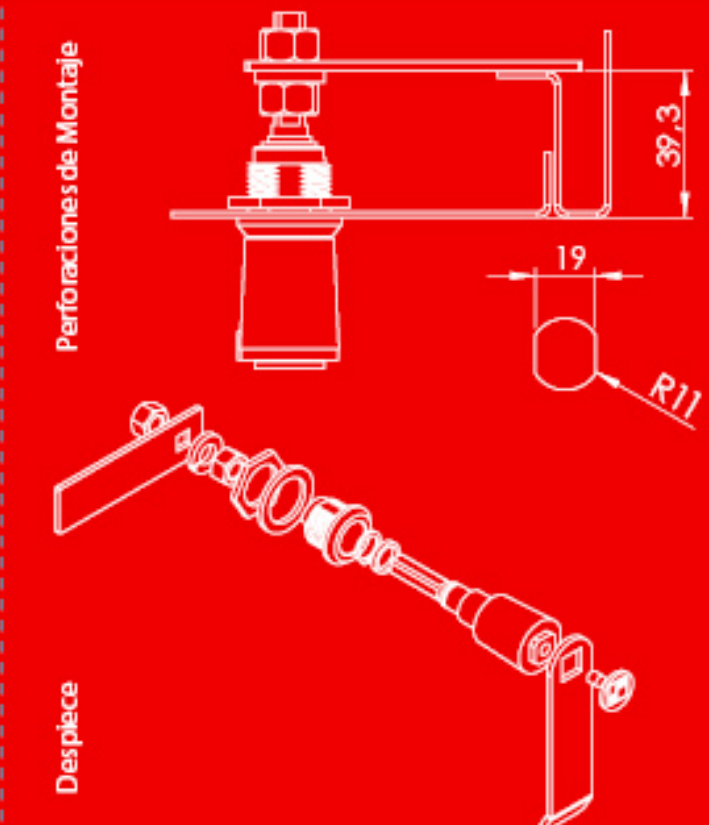
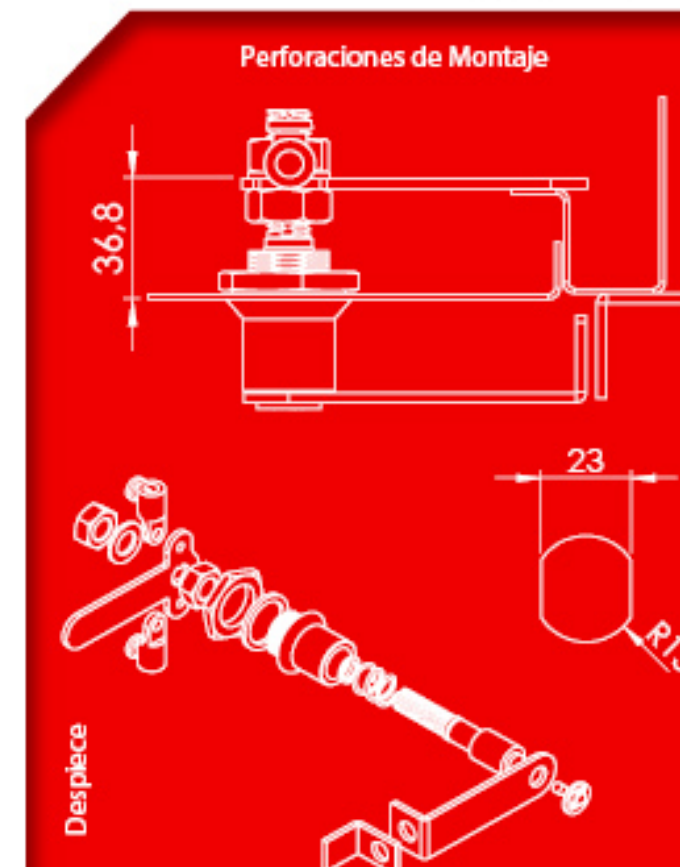
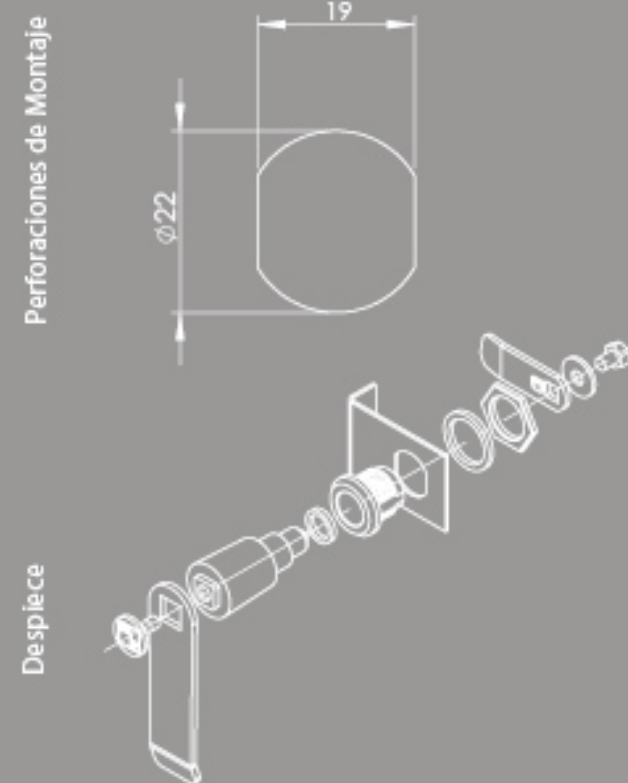
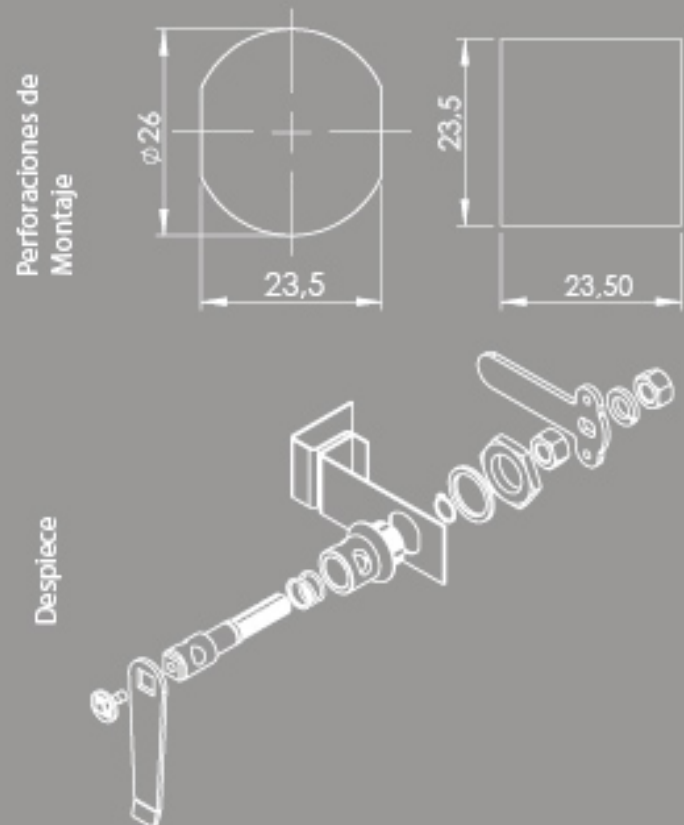

Cerradura Triangular
19mm Codensa

11AF014

C Cerradura
F Cromado

IP-65
Peso: 91g

Cerradura Hexagonal
19mm Luminex

11AF015

Aplicaciones:
Cerradura de fácil ensamble con aplicación en todo tipo de puertas de gabinetes, tableros eléctricos, arcas, cofre, puertas pequeñas, entre otros.

Perforaciones de Montaje

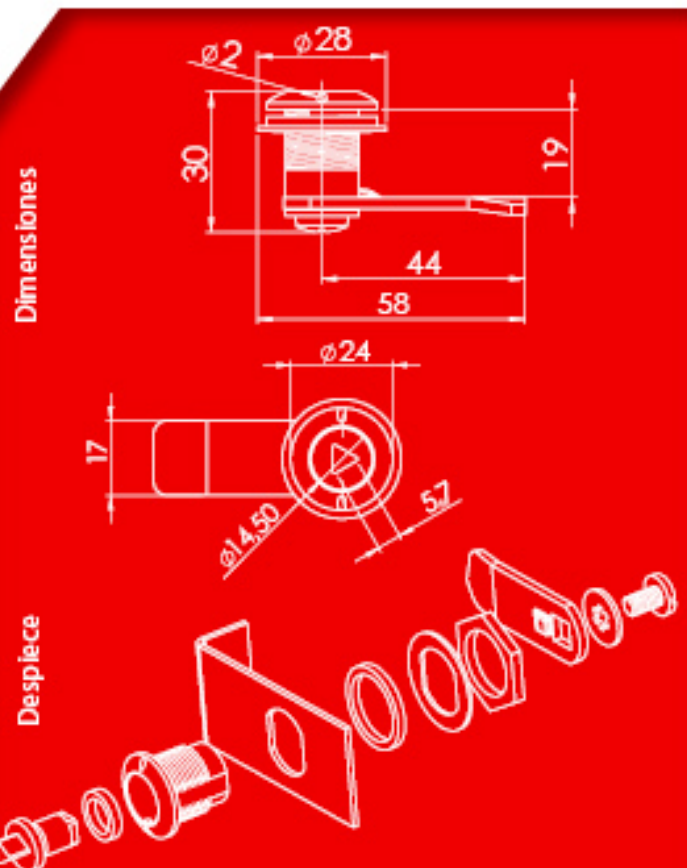
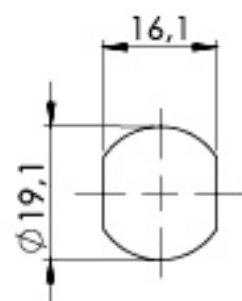

Bombin Maneta Sencilla

31AG007

C Cerradura
G Negra



Peso: 363g
Material: Zamak 310

Dimensiones

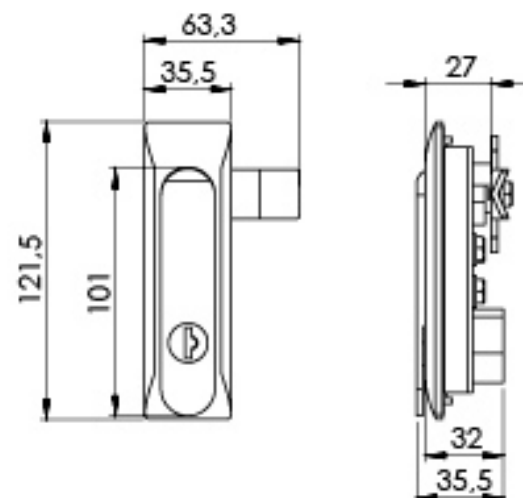

Perforaciones de Montaje



Despiece

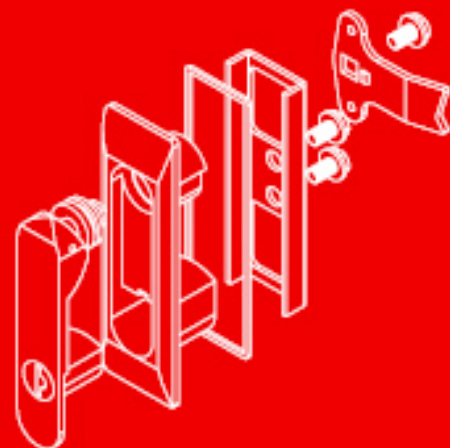

Bombin Compacta

31AG005

Bombin Portacandado

31AG006

C Cerradura
G Negra

Peso: 347g
Material: Zamak 310

Dimensiones

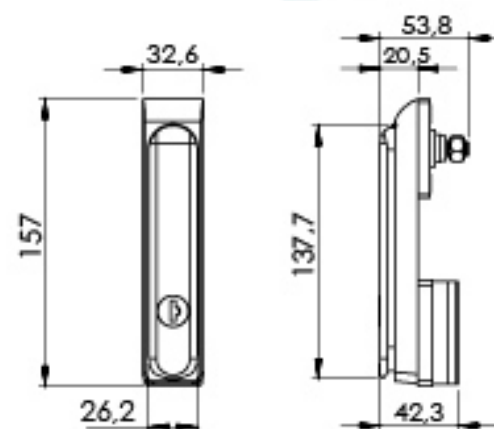

Bombin de 70 mm

31AJ002

C Cerradura
J Satinada
G Negra

90°



Exterior

Peso: 147g
Material: Zamak 310

Dimensiones

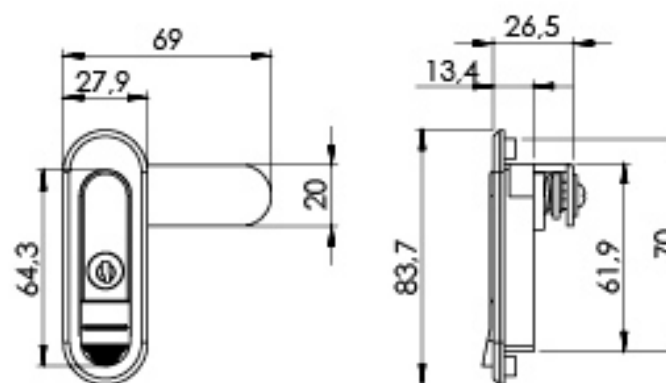

Perforaciones de Montaje

Montaje

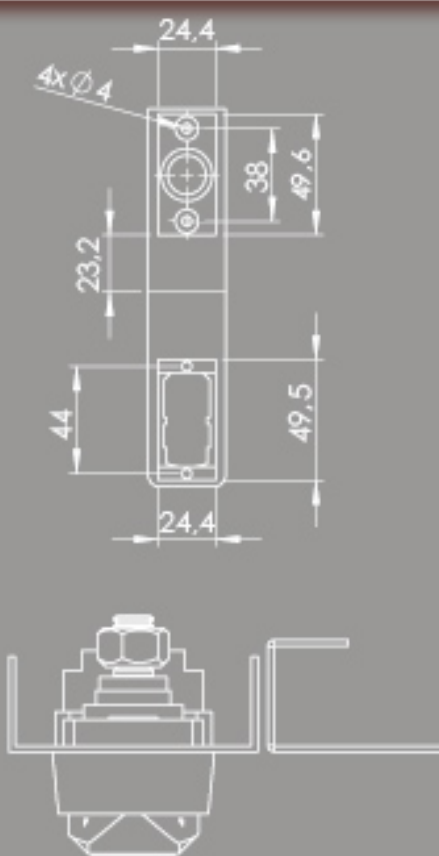

Perforaciones de Montaje

Montaje

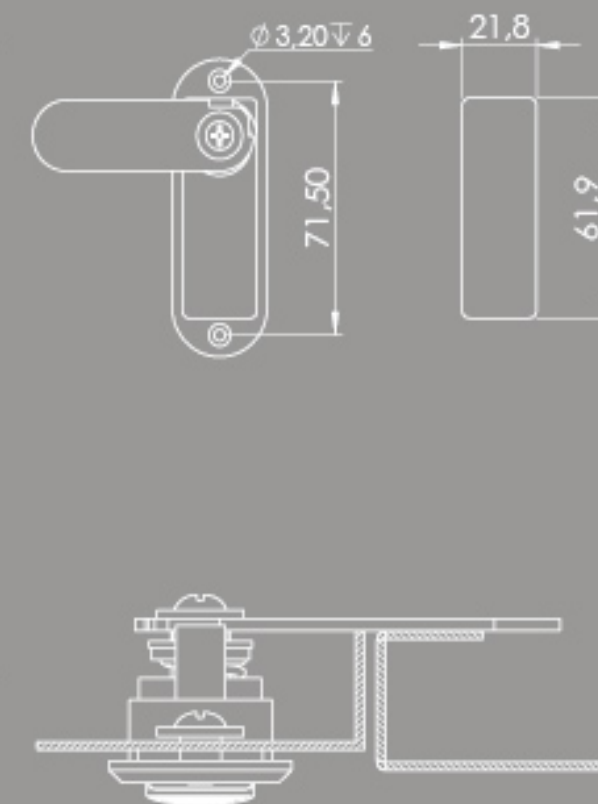

90°

Cerradura R4

31AF 003

F Cerradura

F Cromado

Exterior

Peso: 187g

Material: Zamak 310

Dimensiones

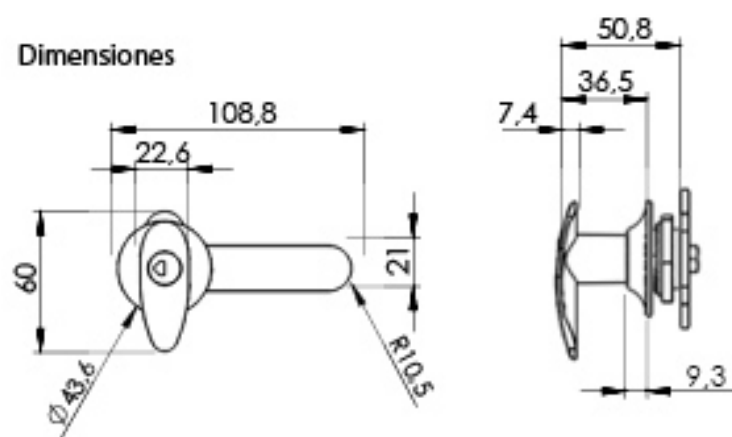

Perforaciones de Montaje

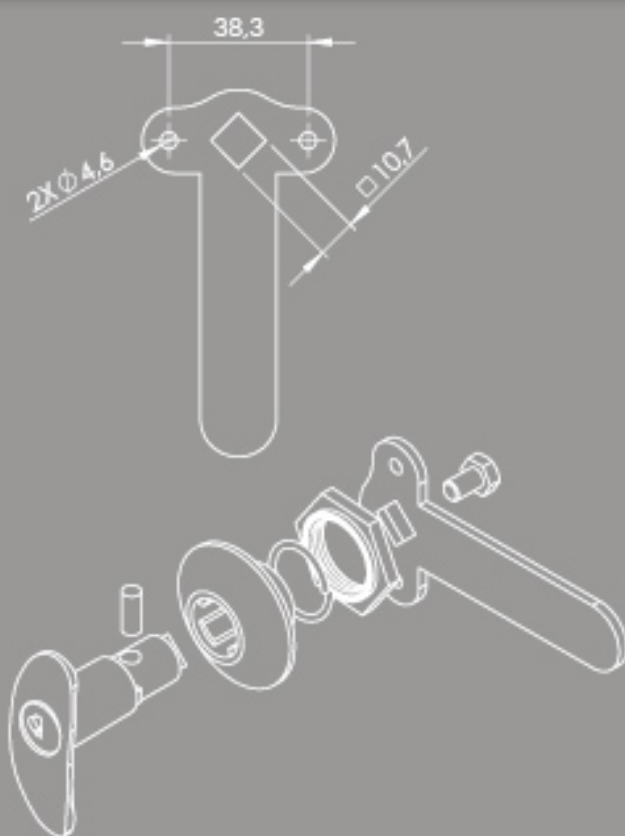

90°

Bombin Mini 50mm

31AG 004

F Cerradura

G Negra

F Cromada

Exterior

Peso: 97g

Material: Zamak 310

Dimensiones

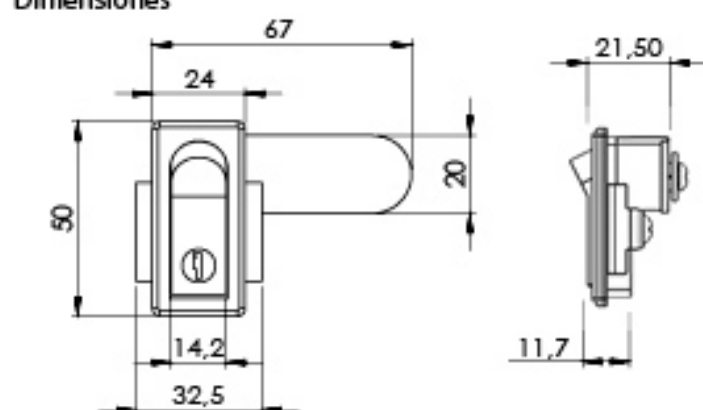

Perforaciones de Montaje

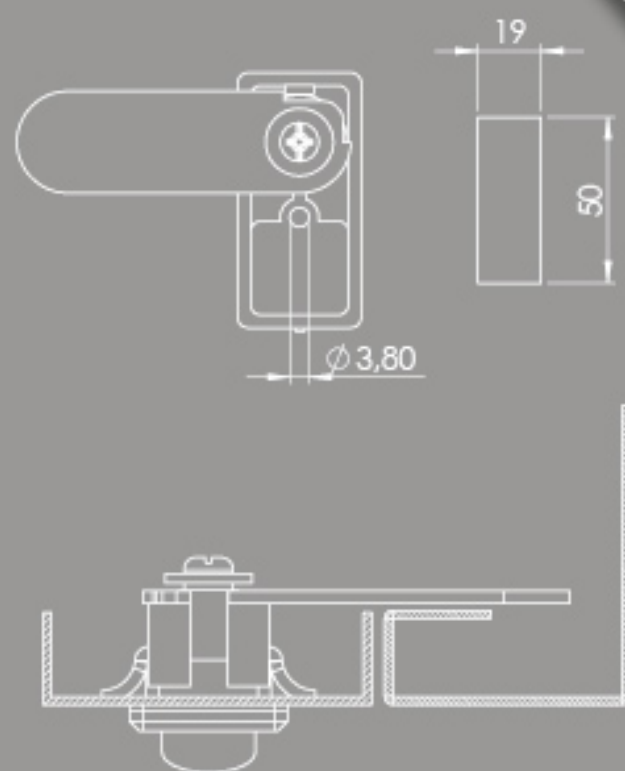

Despiece

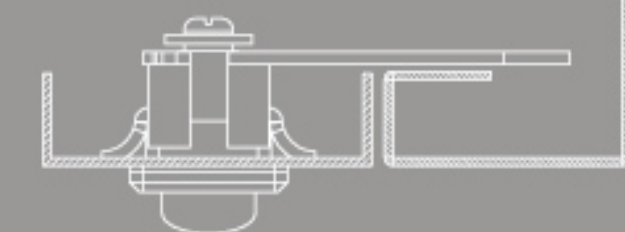

90°

Hexagonal para Candado 19mm

11AF 005

F Cerradura

F Cromado

G Negra

#

005

001

Peso: 85 g

Dimensiones

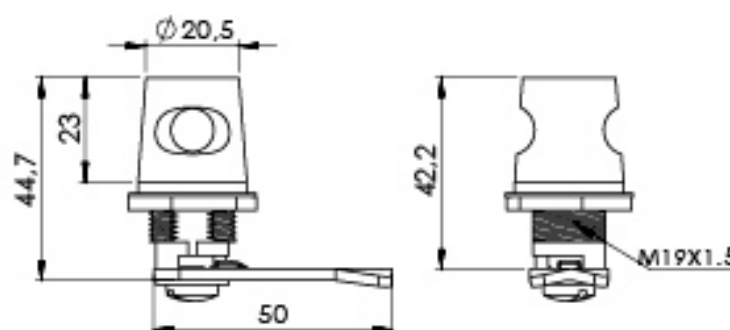

Perforaciones de Montaje

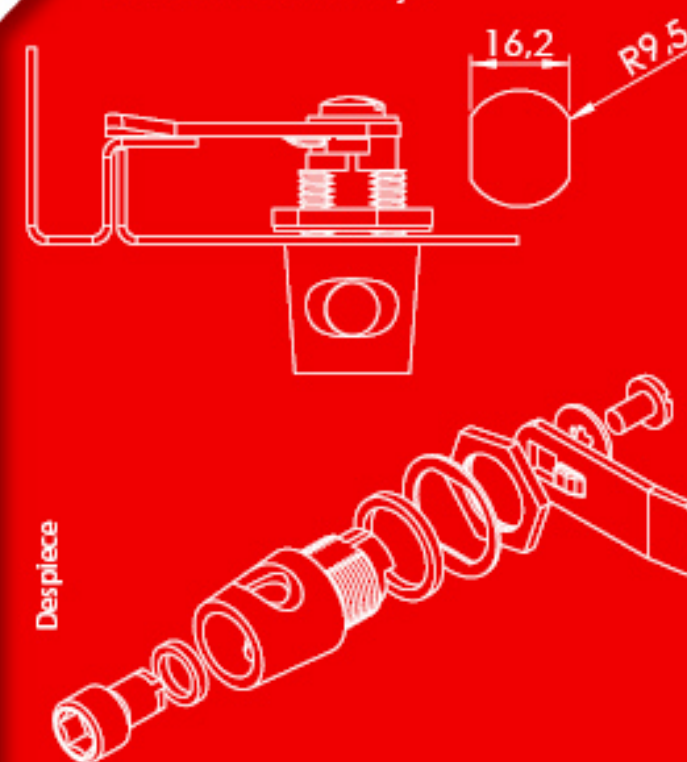

Despiece

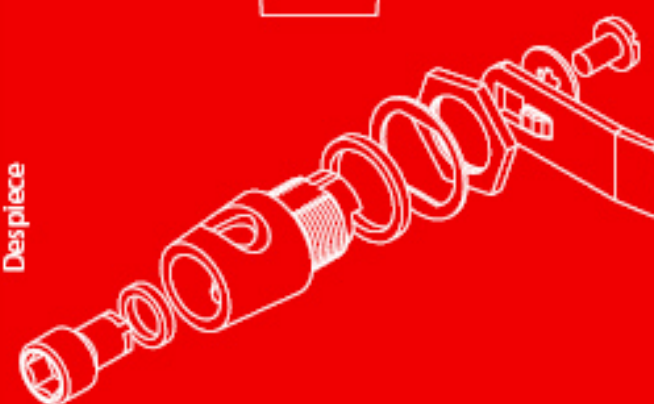

90°

Falleba Embutida

11BA 005

F Cerradura

A Inoxidable SAE 304

Exterior

Peso: 91g

Aplicaciones:
Cerradura utilizada como sistema de cierre frecuentemente utilizada en puertas de baños

Dimensiones

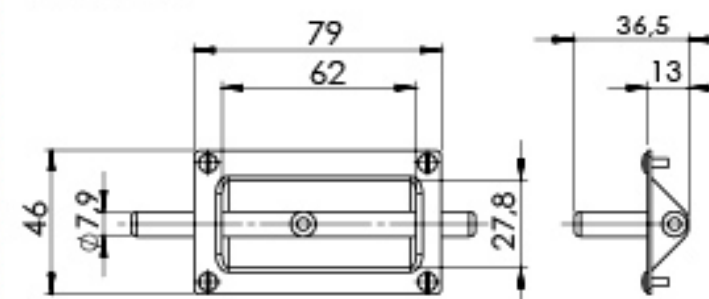

Perforaciones de Montaje

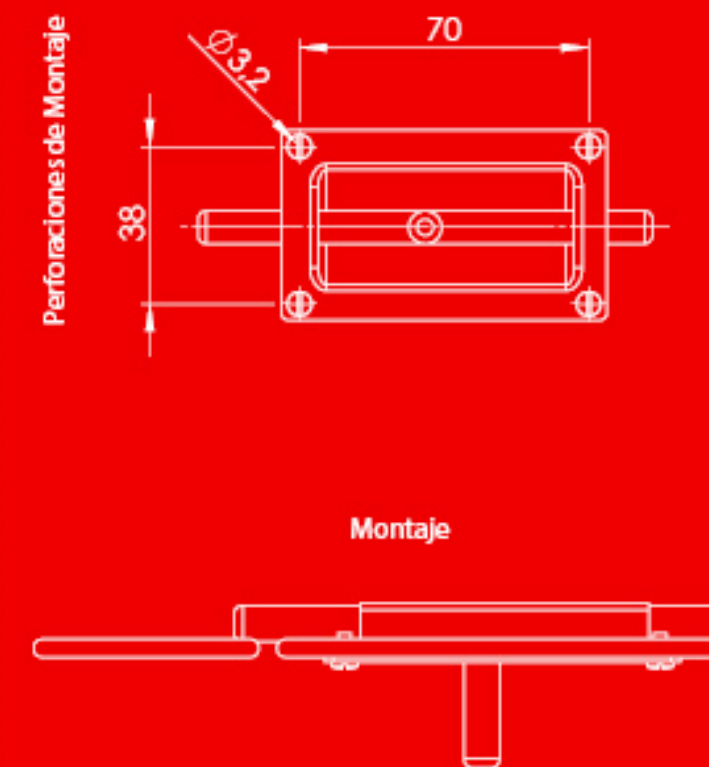

Montaje



90°



Lift and Turn

31BF004

Cerradura

F Cromado

Peso: 115g
Material: Zamak

Dimensiones

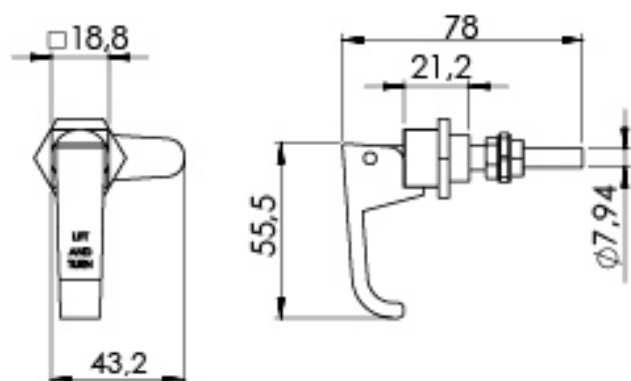

Perforaciones de Montaje

Montaje

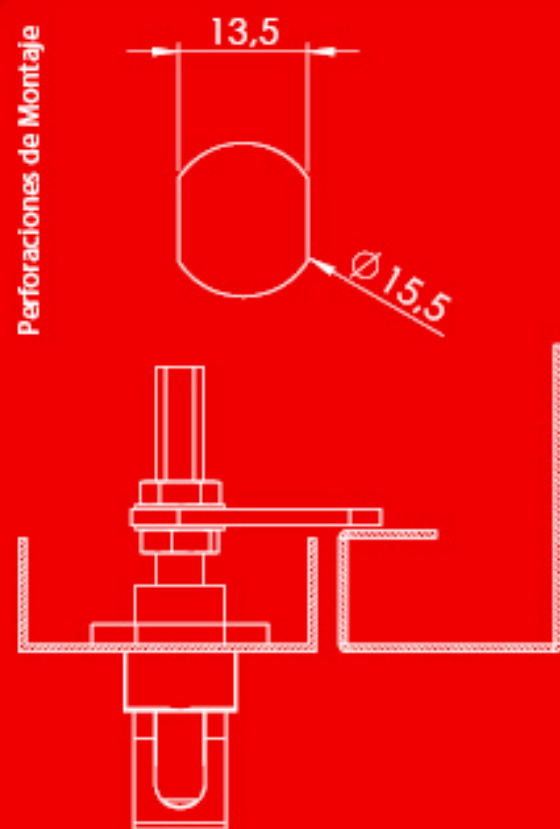

90°



Manija L de Guardas

31AG008

Cerradura

G Negra 008

F Cromado 004

Peso: 295g
Material: Zamak 310

Dimensiones

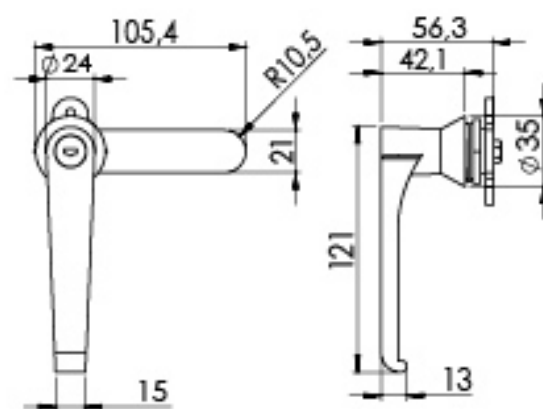

Perforaciones de Montaje

Montaje

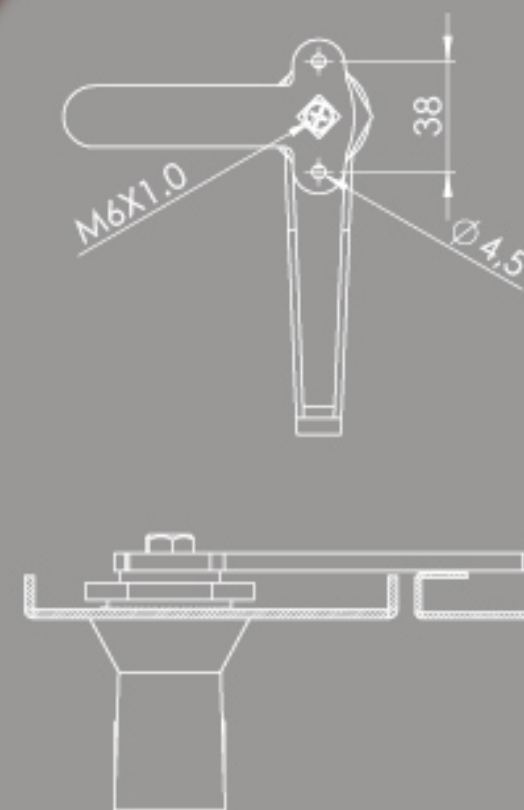

Trampa en Bronce

31BB001

Cerradura

B Metal Crudo



Peso: 40g
Material: Bronce

Aplicaciones:

Trampa utilizada en puertas como un sistema de sujeción a presión. También es utilizada en gabinetes y tableros electrónicos.

Dimensiones

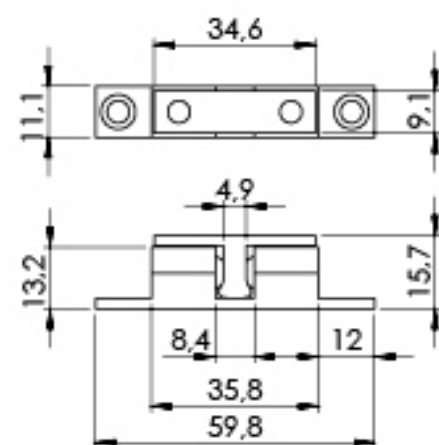

Perforaciones de Montaje

Montaje

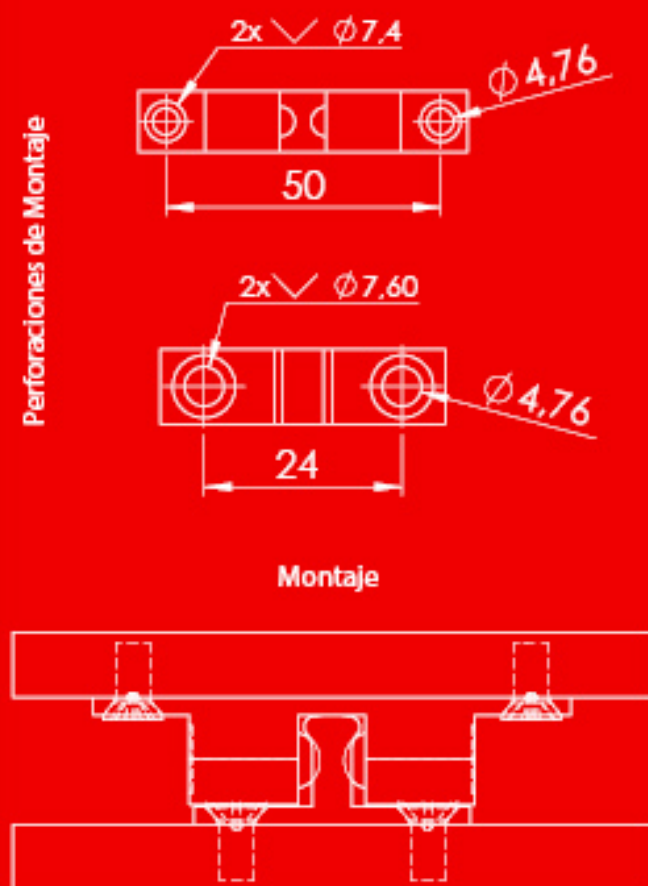

Guantera Cuadrada

31AF001

Cerradura

F Cromado

90°



Peso: 63g
Material: Zamak 310

Dimensiones

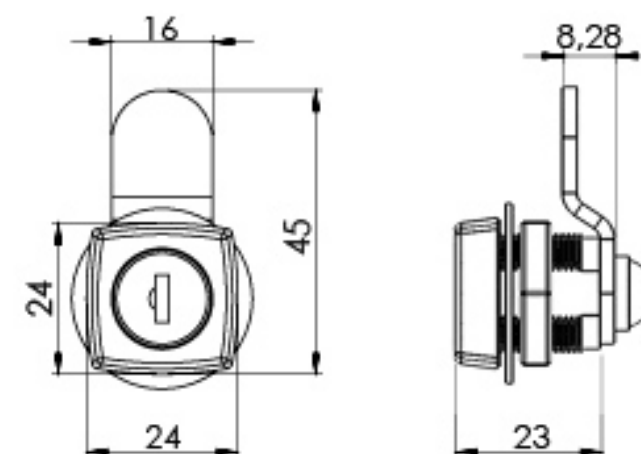

Perforaciones de Montaje

Montaje

